

- ▶ TANDEM
- ▶▶ Tecnica a frizione – estrazione totale

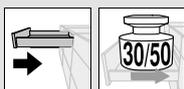

## TANDEM plus – 560H | 566H

Webcode  
DQD2MM



- Estrazione totale TANDEM a scomparsa con chiusura automatica **BLUMATIC** integrata
- Adatto per l'impiego con TIP-ON – il supporto meccanico per l'apertura
- Regolazione verticale senza attrezzi attraverso la frizione
- Regolazione dell'inclinazione del frontale integrata senza attrezzi
- Compensazione tolleranza laterale e di profondità
- Sincronizzazione opzionale TIP-ON per un'attivazione sicura anche in caso di frontali larghi
- TANDEM inside – una corsa quasi sospesa – per tutta la vita del mobile

### Ingombro

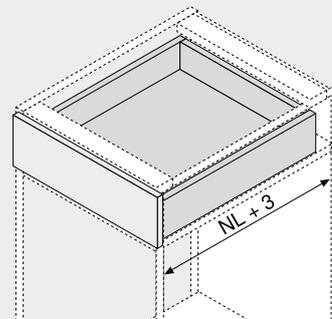

NL Lunghezza nominale

### Informazioni per l'ordine

1	Guide sinistra/destra	
Lunghezza nominale NL (mm)	Portata dinamica (kg)	
	30	50
250	560H2500C	
270	560H2700C	
300	560H3000C	
320	560H3200C	
350	560H3500C	
380	560H3800C	
400	560H4000C	
420	560H4200C	
450	560H4500C	566H4500C01
480	560H4800C	
500	560H5000C	566H5000C01
520	560H5200C	566H5200C01
550	560H5500C	566H5500C01
580		566H5800C01
600	560H6000C	566H6000C01
650		566H6500C01
700		566H7000C01
750		566H7500C01

La corsa di espulsione potrebbe variare sotto carico oppure in funzione della regolazione!

3	Frizione sinistra/destra		Art. N°
	Materiale	Colore	
	Plastica/zinco	Arancione	T51.1700.04

Ordinare sx e dx

### a Accessori

4	Attacco frontale regolabile		Art. N°
	Materiale	Colore	
	Plastica	Naturale	295.1000

6a	TIP-ON sinistra/destra		Art. N°
	Portata dinamica (kg)		
	30		T55.7150S
	50		T55.9150S

Idoneo solo per TANDEM plus

6b	TIP-ON set pignoni di sincronizzazione		Art. N°
	Versione	Colore	
	Semicircolare	RAL 7037 grigio polvere	T55.000R

6c	TIP-ON asta di sincronizzazione		Art. N°
	Larghezza corpo mobile KB (mm)	Versione	
	Fino a 1200	Semicircolare	T55.889W

Da tagliare su misura

A partire da una larghezza del corpo mobile KB di 600 mm

Taglio pezzi Larghezza interna corpo LW – 277 mm

### Cassetto

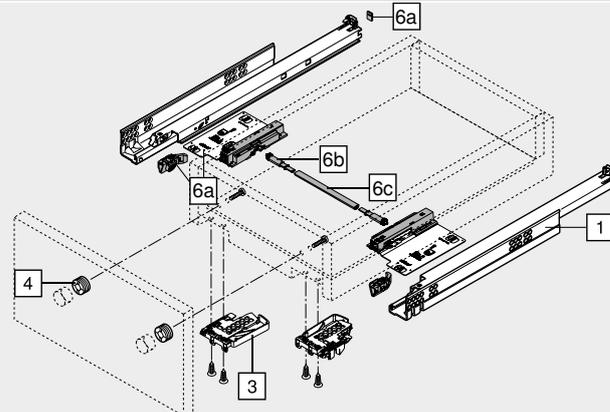

### In alternativa a 6b, 6c

6d	Set pignone e asta di sincronizzazione TIP-ON			Art. N°
	Larghezza corpo mobile KB (mm)	Versione		
	Fino a 1400	Rotonda		T55.1089ZR
	Da tagliare su misura			
	Taglio pezzi	Larghezza interna corpo LW – 277 mm		



TANDEM plus – 560H | 566H

Webcode  
DQD2MM

Progettazione

Ingombro nel corpo mobile

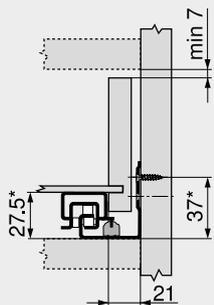

\* +1 mm con TIP-ON

Cassetto | cassetto interno

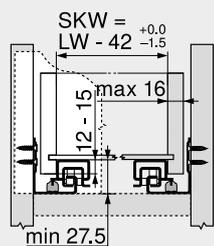

SKW Larghezza utile del cassetto  
LW Larghezza interna corpo

Cassetto

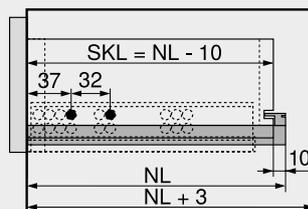

SKL Lunghezza cassetto  
NL Lunghezza nominale

Cassetto interno

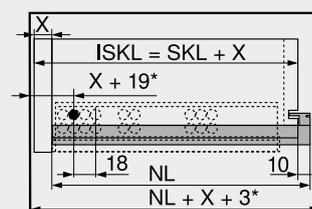

ISKL Lunghezza cassetto interno  
SKL Lunghezza cassetto  
NL Lunghezza nominale  
X Spessore del frontale  
\* In aggiunta +4 mm con TIP-ON

Posizione delle viti – guide fianco

Lunghezza nominale NL (mm)

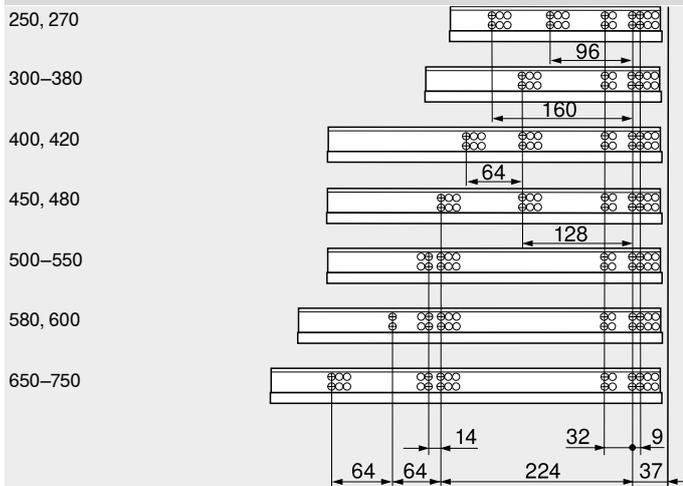

Lavorazione cassetto

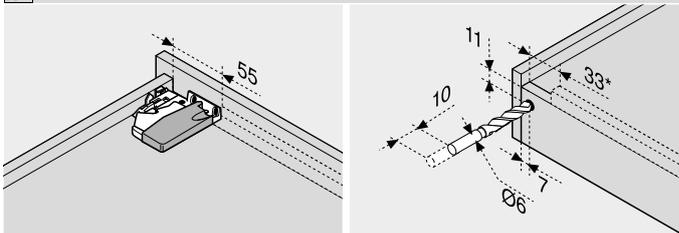

Utilizzare la dima di foratura T65.1000.02

\* 85 mm con TIP-ON  
Utilizzare la dima di foratura T65.1000.02

Campo di azionamento

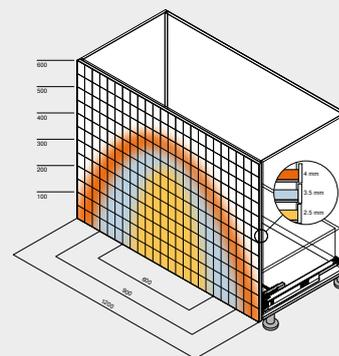

Esempio 560H, lunghezza nominale NL 500 mm, cassette a quattro lati, con sincronizzazione

Consigli

Panoramica – TANDEM	465	Montaggio, smontaggio e regolazione	
CABLOXX	586		
Accessori	484	Short-URL <a href="http://www.blum.com/a420">www.blum.com/a420</a>	
Fissaggio guide sui fianchi	488		
Panoramica – attrezzi di lavorazione	595		
Ulteriori informazioni tecn.	686		